

## Plain Grinding-wheels (One Taper-side Grinding-wheels)

Écrit par YingLong

Samedi, 07 Octobre 2006 03:28 - Mis à jour Mardi, 18 Mars 2014 15:07

---

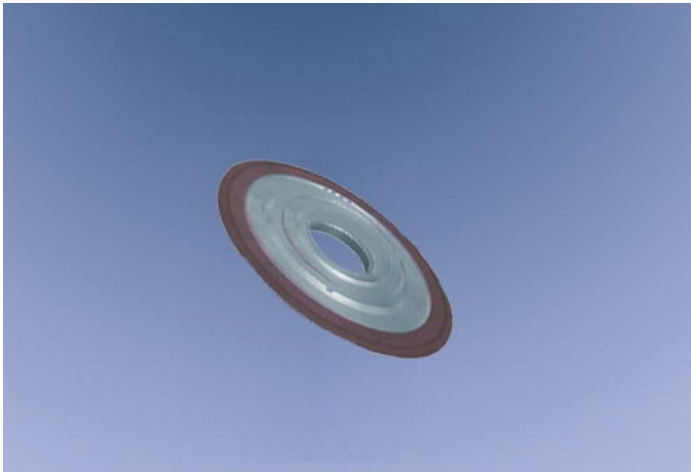
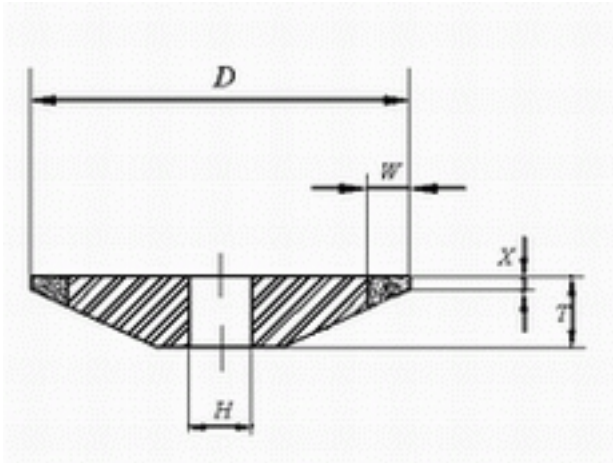

(Un roue de broyage conique latéral)

Code:4B1(PDX)

liant:B.M(S.Q)

a=0.5mm

Taille(mm)

## Plain Grinding-wheels (One Taper-side Grinding-wheels)

Écrit par YingLong

Samedi, 07 Octobre 2006 03:28 - Mis à jour Mardi, 18 Mars 2014 15:07

---

Diamant/CBN Content (carat/%)		ce)
-------------------------------	--	-----

D

T

H

W

50

75

100

## Plain Grinding-wheels (One Taper-side Grinding-wheels)

Écrit par YingLong

Samedi, 07 Octobre 2006 03:28 - Mis à jour Mardi, 18 Mars 2014 15:07

---

75

6

10 20

5

2.80

4.20

5.60

100

10

20

5

3.80

## Plain Grinding-wheels (One Taper-side Grinding-wheels)

Écrit par YingLong

Samedi, 07 Octobre 2006 03:28 - Mis à jour Mardi, 18 Mars 2014 15:07

---

5.70

7.60

125

10

32

8

10.01

15.02

20.02

150

10

32

## Plain Grinding-wheels (One Taper-side Grinding-wheels)

Écrit par YingLong

Samedi, 07 Octobre 2006 03:28 - Mis à jour Mardi, 18 Mars 2014 15:07

---

8

12.81

18.27

24.36