

## Plain wheels Rein forced (Two Taper-side Grinding-wheels)

Écrit par YingLong

Mercredi, 11 Octobre 2006 08:42 - Mis à jour Mardi, 18 Mars 2014 14:48

---

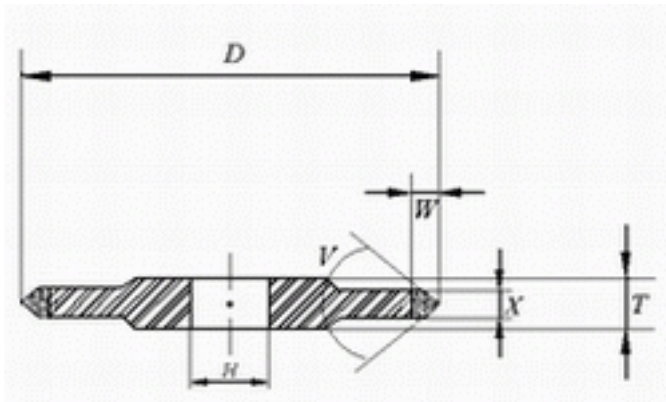

Roues lisses Rein forcés

(Deux-roues de meulage coniques latérales)

Code □ 14E1(PSX)

liant:B.M(S.Q)

a=0.5mm

Taille(mm)

## Plain wheels Rein forced (Two Taper-side Grinding-wheels)

Écrit par YingLong

Mercredi, 11 Octobre 2006 08:42 - Mis à jour Mardi, 18 Mars 2014 14:48

---

Diamond/CBN Content (carat/pi	è	ce)
-------------------------------	---	-----

D

T

H

W

X

V

50

75

100

50

5

## Plain wheels Rein forced (Two Taper-side Grinding-wheels)

Écrit par YingLong

Mercredi, 11 Octobre 2006 08:42 - Mis à jour Mardi, 18 Mars 2014 14:48

---

10

6

3

40 °

4.07

6.11

8.14

50

5

10

## Plain wheels Rein forced (Two Taper-side Grinding-wheels)

Écrit par YingLong

Mercredi, 11 Octobre 2006 08:42 - Mis à jour Mardi, 18 Mars 2014 14:48

---

6

3

60

°

4.58

6.87

9.16

60

6

10

6

3

## Plain wheels Rein forced (Two Taper-side Grinding-wheels)

Écrit par YingLong

Mercredi, 11 Octobre 2006 08:42 - Mis à jour Mardi, 18 Mars 2014 14:48

---

40 °

5.02

7.53

10.04

60

6

10

6

3

60 °

## Plain wheels Rein forced (Two Taper-side Grinding-wheels)

Écrit par YingLong

Mercredi, 11 Octobre 2006 08:42 - Mis à jour Mardi, 18 Mars 2014 14:48

---

5.63

8.45

11.26

75

6

20

6

3

40

°

6.42

9.63

## Plain wheels Rein forced (Two Taper-side Grinding-wheels)

Écrit par YingLong

Mercredi, 11 Octobre 2006 08:42 - Mis à jour Mardi, 18 Mars 2014 14:48

---

12.84

75

6

20

6

3

60

°

7.22

10.83

14.44

## Plain wheels Rein forced (Two Taper-side Grinding-wheels)

Écrit par YingLong

Mercredi, 11 Octobre 2006 08:42 - Mis à jour Mardi, 18 Mars 2014 14:48

---

100

6

20

6

3

40

°

8.80

13.20

17.60

100

6



## Plain wheels Rein forced (Two Taper-side Grinding-wheels)

Écrit par YingLong

Mercredi, 11 Octobre 2006 08:42 - Mis à jour Mardi, 18 Mars 2014 14:48

---

20

6

3

60 °

9.86

14.79

19.72

125

6

32

## Plain wheels Rein forced (Two Taper-side Grinding-wheels)

Écrit par YingLong

Mercredi, 11 Octobre 2006 08:42 - Mis à jour Mardi, 18 Mars 2014 14:48

---

6

3

40

°

11.18

16.77

22.36

125

6

32

6

3

## Plain wheels Rein forced (Two Taper-side Grinding-wheels)

Écrit par YingLong

Mercredi, 11 Octobre 2006 08:42 - Mis à jour Mardi, 18 Mars 2014 14:48

---

60 °

12.50

18.75

25.00

150

8

32

6

3

40 °

## Plain wheels Rein forced (Two Taper-side Grinding-wheels)

Écrit par YingLong

Mercredi, 11 Octobre 2006 08:42 - Mis à jour Mardi, 18 Mars 2014 14:48

---

13.53

20.30

27.06

150

8

32

6

3

60

°

14.81

22.22

## Plain wheels Rein forced (Two Taper-side Grinding-wheels)

Écrit par YingLong

Mercredi, 11 Octobre 2006 08:42 - Mis à jour Mardi, 18 Mars 2014 14:48

---

29.62

200

10

32

8

5

40

°

38.15

57.23

76.30

## Plain wheels Rein forced (Two Taper-side Grinding-wheels)

Écrit par YingLong

Mercredi, 11 Octobre 2006 08:42 - Mis à jour Mardi, 18 Mars 2014 14:48

---

200

10

32

8

5

60

°

41.60

62.40

83.20